

 **GIKEN**

SILENT PIER **F101**

U型钢板桩 宽400mm专用机



追求完美的U型钢板桩(宽400mm)专用静压植桩机

SILENT PIER F101

静压植桩机F101

新一代机型F101, 采用全新的模块化设计理念(结构零部件的标准化), 通过对每个零部件的评估分析, 彻底实现了结构、形状、材料的合理化。在提高主结构部件通用性的同时, 搭载的新一代控制系统, 全面提高了各部件的使用性能与寿命。



平板电脑

15t车辆可以装载1台

3C规格 总重量*12.4t

4C规格 总重量*12.9t

* 静压植桩机主体、动力单元、反作用力基座

1 新一代控制系统实现了长寿命化、高性能化

新一代的控制系统, 通过对压入作业过程中机械姿势的自动认知、合理控制各动作的负荷, 实现了各零部件的长寿命化。另外, 通过搭载压入力低负荷控制功能使操控性得到大幅提升。

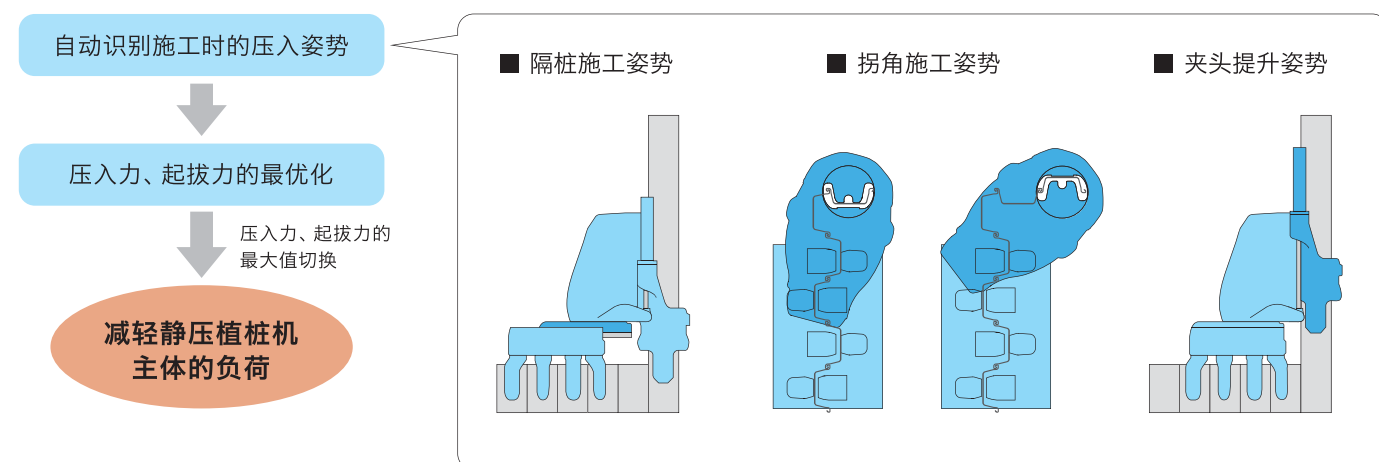

2 卓越的环保设计

符合特殊机动车废气排放规定的新型动力单元

动力单元搭载有新一代的环保型引擎。利用其高燃效性能与技研独有的油压控制技术, 彻底实现了清洁排放, 达到了OFF-ROAD法*1废气排放标准。(符合日本国土交通省废气排放第3次标准)

*1 OFF-ROAD法是指特殊机动车废气排放标准的法律(2006年10月开始实施)



低于日本国土交通省标准值的超低噪音设计

低于日本国土交通省所规定的66dB的超低噪音标准值。

* 噪音为日本国内标准。

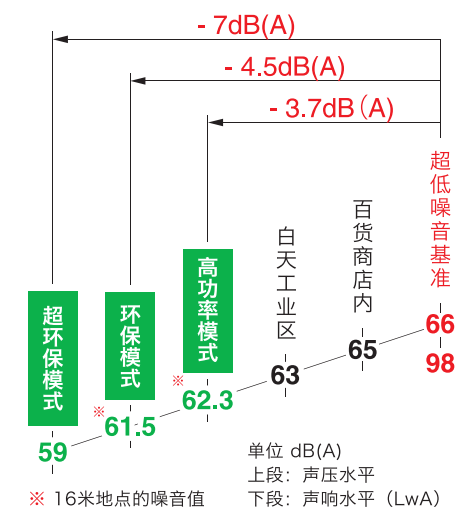

采用生物降解油标准

从ECO系列产品开始, 采用静压植桩机专用的生态液压油与生态润滑脂作为标准, 并获得了高度的评价。即使在施工过程中流入河流或土壤, 也会被自然界的细菌所分解而不会给生态系统带来影响。另外, 产品机身的涂料采用不含铅的绿色涂料*2, 更有效的达到了环保的目的。

*2 采用不含有甲苯、二甲苯以及铅的绿色环保涂料

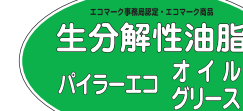

3 科学压入施工与先进的信息化技术

搭载新GIKEN IT系统

GIKEN IT系统可将静压植桩机的压入信息、整備维修信息、方位信息自动保存在专用服务器。通过分析这些信息不仅可以进行准确的判断以及对应故障, 还可以对客户及时、专业、高效的技术支持与服务。

* 没有通信机器认证许可的国家, 有不能使用GIKEN IT的情况。

信赖的见证, 压入管理系统

记录每根钢板桩施工状况的压入管理数据(压入力、压入时间等), 是压入实绩的证明, 可以通过对该数据进行科学的施工管理。另外, 通过使用平板电脑, 操作员可以实时确认压入管理数据的同时进行施工。

新GIKEN IT系统机制

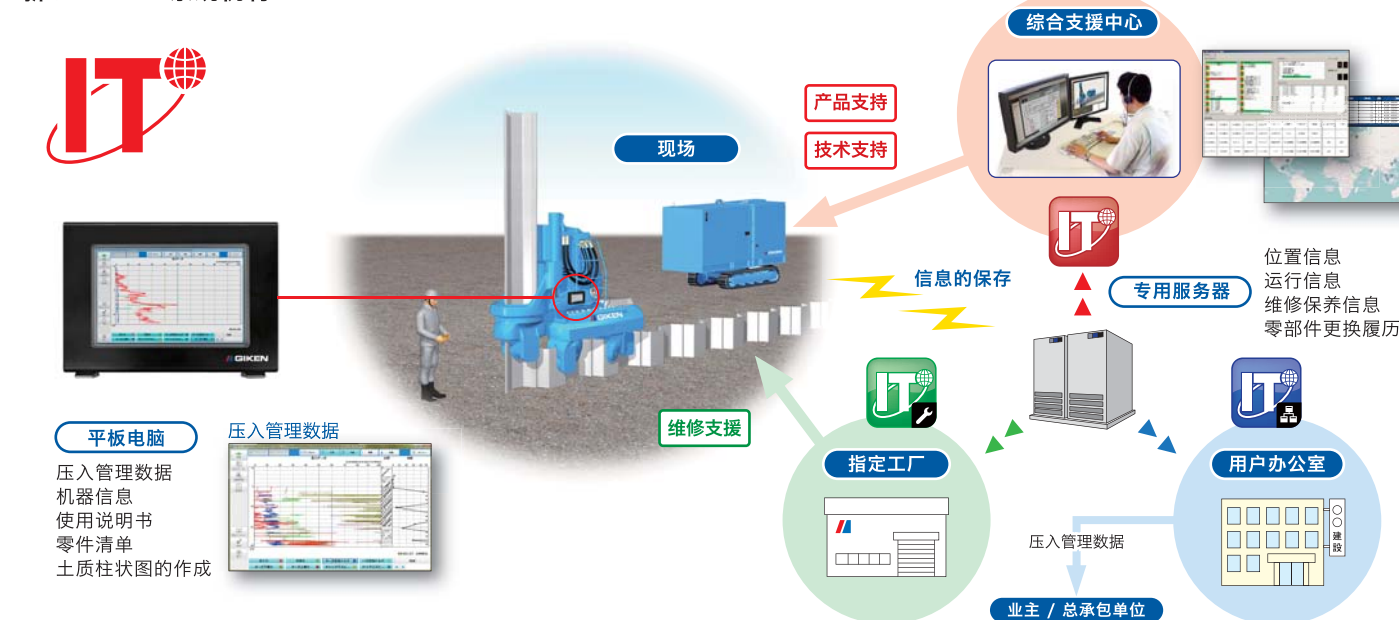

技术参数

3C规格

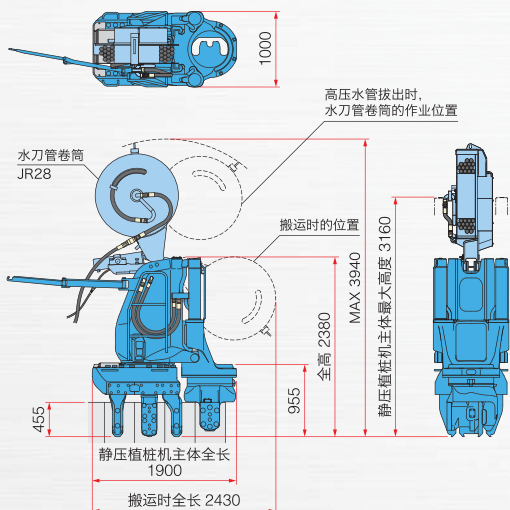

4C规格

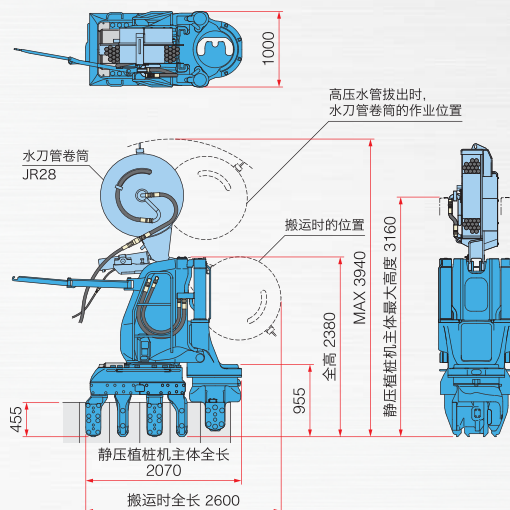

动力单元

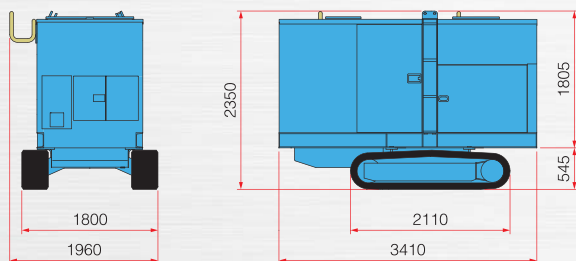

反作用力基座

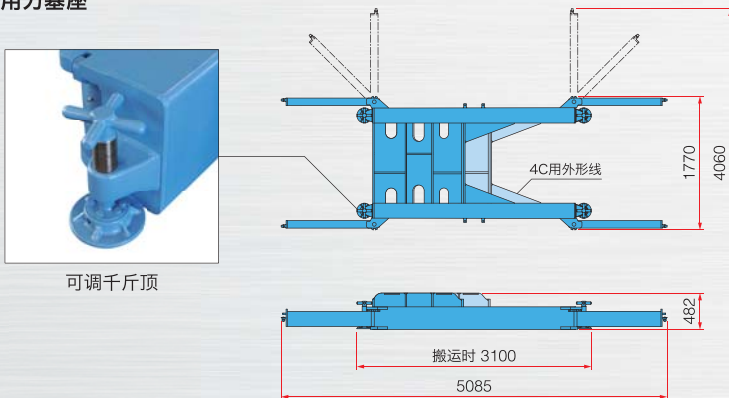

静压桩机主体 SILENT PILER F101

适用桩材	U型钢桩(宽400mm) II、III、IV型
最大压入力	800 kN
最大起拔力	900 kN
行程	800 mm
压入速度	2.5 ~ 35.7 m/min
起拔速度	1.9 ~ 26.9 m/min
操作方法	无线电操作盘
质量	水刀并用压入规格 (静压桩机主体+水刀管卷筒) 3C规格 6220 kg 4C规格 6620 kg 单独压入规格 (静压桩机主体) 3C规格 5400 kg 4C规格 5800 kg

水刀管卷筒 JR28

适用桩长	标准17 m(最大27 m)
质量	820 kg

静压桩机水刀管卷筒是选购品, 需要另购。

动力单元 EU200J3

动力源	柴油引擎
高功率模式	195 kW (265 ps) /1800 min ⁻¹
额定输出	环保模式 173 kW (235 ps) /1600 min ⁻¹ 超环保模式 152 kW (207 ps) /1400 min ⁻¹
油箱容积	400 L
液压油箱容积	生态液压油 490 L
行驶速度	1.4 km/h
质量	5750 kg (标准20m液压管)

反作用力基座 (附可调千斤顶)

质量	3C规格 1200 kg 4C规格 1300 kg
----	------------------------------

※本公司具有对本机及其相关产品的规格进行随时更改的权利, 恕不另行通知。

GIKEN 株式会社技研制作所

www.giken.com

国际事业部

邮编 781-5195 日本国高知县高知市布师田 3948 番地 1
Tel. : +81-(0)88-846-2980 Fax : +81-(0)88-826-5288
Email : international@giken.com

全球网点: 日本、英国、德国、美国、新加坡、中国

如想获得更多联系信息, 请访问官方网站:
<http://www.giken.com/zh/contactus/groupcompanies>



中国大陆地区代理商

上海朗信机械设备有限公司

www.trustcn.com

全国统一服务热线 400-660-6106

邮编 200217 上海市浦东新区浦建路 145 号强生大厦 2307 室
Tel. : +86-21-5039-0687 Fax : +86-21-5039-0685
Email : jack.wang@trustcn.com